

L'ALMÀSSERA

(Veure l'espai 7 al plànol)

Continguts

- Descriure les fases generals del procés tradicional per a obtenir l'oli d'oliva.
- Reconèixer alguns elements propis del molí d'oli i de la premsa i la seua funció en el procés anterior.
- Explicar la funció de l'almàssera.

Activitat 1: L'almàssera

1a. Llig la informació següent.

L'ALMÀSSERA o MOLI DE L'OLI és el lloc destinat a la transformació de les olives, que es collien en el camp. És un espai relacionat amb la transformació dels productes agrícoles i per aixó es localitza al voltant del corral. Ací trobem el MOLI DE L'OLI que, mogut per un animal servia per a moldre les olives. La PASTA resultant es traslladava amb les gavetes a la PREMSA, on es premsava per a extraure l'oli que queia a una basset, d'on s'arregava i es guardava a les GERRES de la cambra de l'oli. L'almasserer era la persona que tenia al seu càrrec una almàssera.

Activitat 2: Peces d'un molí d'oli.

1a. Escriu, en el dibuix següent, els noms que se citen on corresponguen i coloreix cada peça d'un color.

MOLA: Cadascuna de les dues pedres que componen el molí d'oli ordinari, una rodona (alta) que es fa rodar sobre l'altra (sotana).

CURRA: Mola de forma troncocònica emprada en els molins.

ARBRE: Suport vertical subjecte amb jàssena (biga grossa que serveix de suport a les altres bigues) en la part de dalt i baix en la sotomola.

SOTOMOLA: Mola de sota, fixa, d'un molí d'oli.

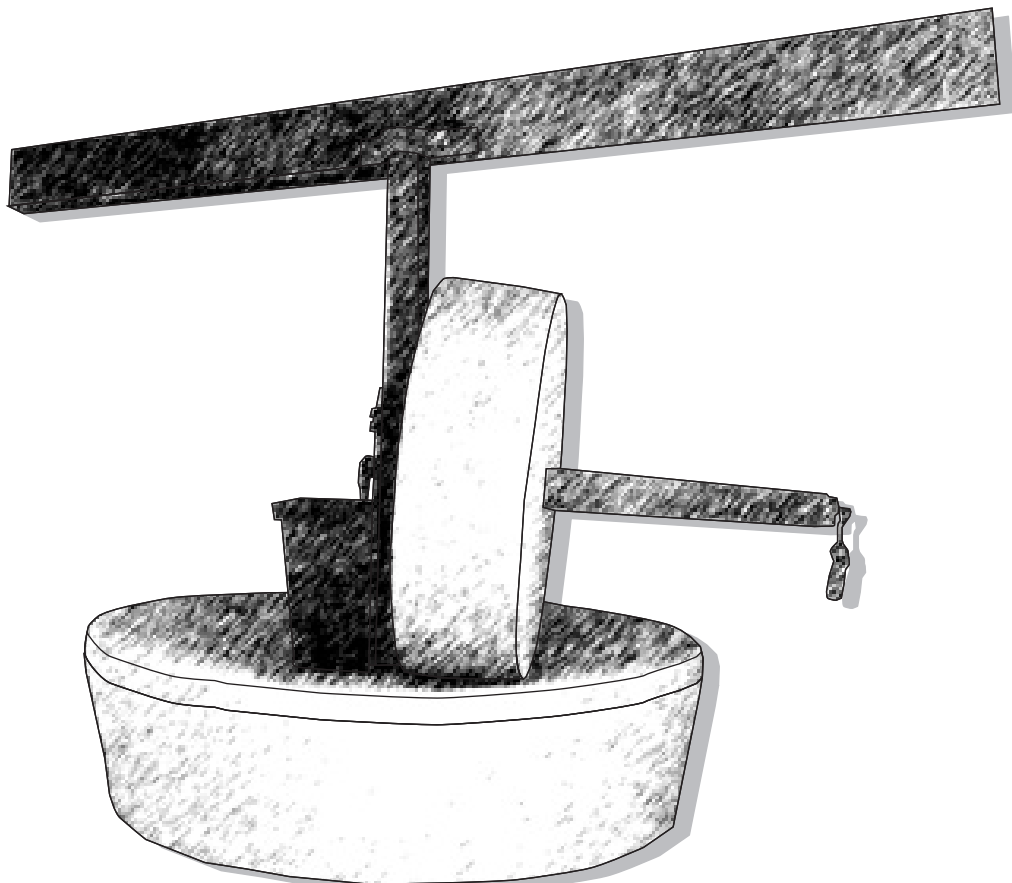

Activitat 3: Peces de la premsa.

1a. Ompli els "entreplans" utilitzant les paraules i definicions següents.

PREMSA: Màquina constituïda bàsicament per dos elements plans o cilíndrics, generalment, d'un fix, altre mòbil, disposats de tal manera que podem agafar entre ells i estènyer l'oliva.

ESPORTÍ: Recipient d'espart de forma rodona i molt planera, amb un forat al mig i una mica de paret o rebava, on dins es posa la pasta d'oliva per a premsar-la.

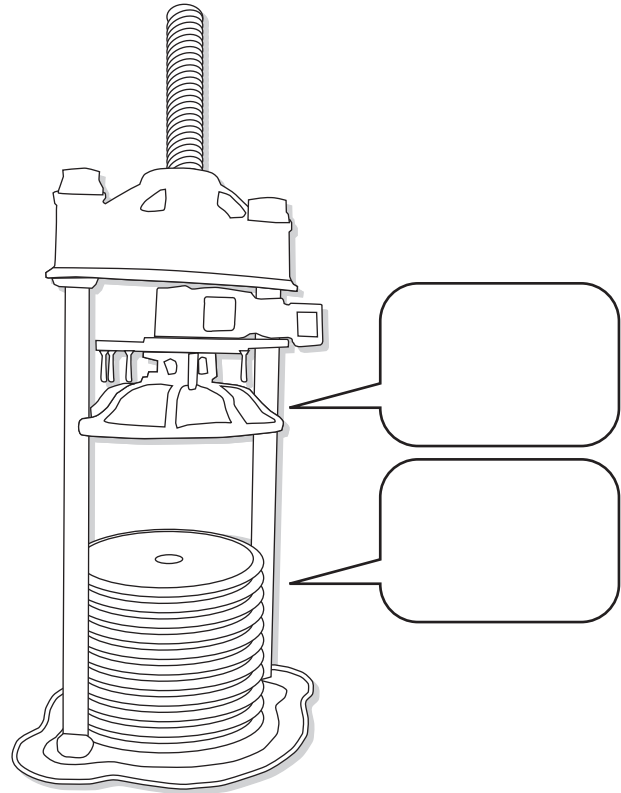

Activitat 4: El procés per a obtindre l'oli.

1a. Ordena les fases generals per a l'obtenció de l'oli.

FASES PER A OBTINDRE OLI

- S'arreglava l'oliva en el camp.
- Es triturava l'oliva en el molí.
- Es decantava l'oli per a llevar la bromera.
- S'emmagatzemava en gerres per a la seua conservació.
- Es premsava per a espremer la pasta mòlta i obtindre l'oli.
- Es transportava l'oliva a l'almàssera.

2a. Completa les frases.

El moli de l'oli i la premsa es movien...

Les almàsseres fa 100 anys eren nombroses

S'han abandonat les almàsseres ...

Convé conservar les almàsseres ...

Un dia em vaig despertar en escoltar un soroll molt fort que venia de l'almàssera, em vaig dirigir a ella i ...